

Marcador de Pontos Pneumático

StyloTube PN.200D

Marcador pneumático de pontos industrial, automático e compacto

O Markal Stylotube RS.PN200D é um marcador automático com ponta de esfera de metal, desenhado para aplicações de marcação de pontos em linhas de montagem, verticais, acima da cabeça ou horizontais. O design compacto de economia de espaço, permite uma instalação mais fácil nos processos industriais, e o sistema de marcação mãos livres pressurizado permite a máxima utilização dos cartuchos de recarga RS.2000.

- Sistema de marcação totalmente automatizado permite pintura em contínuo em superfícies horizontais ou verticais
- Design compacto de economia de espaço, permite uma instalação mais fácil nos processos industriais
- Necesita fornecimento de ar comprimido 3 a 4 PSI (0.2 a 0.3 BAR)
- Equipamento pneumático melhora a produtividade face a produtos de marcação manual
- Sistema pressurizado garante máxima utilização dos cartuchos de recarga
- Suporte/Pega recarregável em aço inoxidável mantém as mãos e a roupa limpa
- Ponta de esfera em aço 3mm ou 6mm para marcação de pontos em superfícies suaves ou rugosas
- Inclui pontas em forma de T para aplicações que incluem marcação em linha
- Disponível em 3 tamanhos: 2mm, 3mm e 6mm para marcações de espessura variada.



Usos Industriais:

- Controlo de Qualidade
- Indústria Automóvel e outros transportes
- Fabrico Industrial e Montagem
- Indústria de Pneus

Superfícies de marcação:

- Aço e Ferro
- Alumínio
- Plástico
- Borracha e pneus
- Tecidos (têxteis)



Instruções de Utilização:

- A Stylotube PN200D necessita de fornecimento de ar comprimido, que tem de estar ligado através de um regulador de baixa pressão (3, 4 PSI) para pressurizar o cartucho de recarga.
- O equipamento pode ser montado para aplicações fixação utilizando os dois buracos localizados no suporte de montagem (ver diagrama abaixo).
- As marcações ocorrem quando o PN200D entra em contacto com o substracto da aplicação. Deve ser mantido contacto suave, de modo a evitar choques significantes, que possam danificar o marcador.
- O PN200D está optimizado para trabalhar verticalmente, mas também pode ser montado horizontalmente.

INFORMAÇÃO TÉCNICA:

Modelo	PN200D
Aplicação	Marcação de pontos automática
Direcção de Marcação Óptima	↔↕
Compatibilidade	Markal RS.2000
Tamanho da ponta de marcação	3mm ou 6mm
Pressão Necessária (PSI/BAR)	3.0 a 4.0 PSI 0.2 a 0.3 BAR
Diâmetro dos furos do Suporte de Montagem	2x 0.66 cm – 2.49 cm separação 2x 0.26” - 0.98” separação
Dimensões	21.69 x 9.29 x 2.49 cm (marcador) 8.54” x 3.66” x 0.98” 29.82 x 3.45 x 3.45 cm (suporte recarga) 11.74” x 1.36” x 1.36”
Peso	1.03 kg (2.28 lbs)
Kit inclui:	Marcador Suporte de Recarga 1 x Ponta de marcação 3mm 1 x Ponta de marcação 6mm 1 x Ponta de marcação T 1 x Mangueira 1m

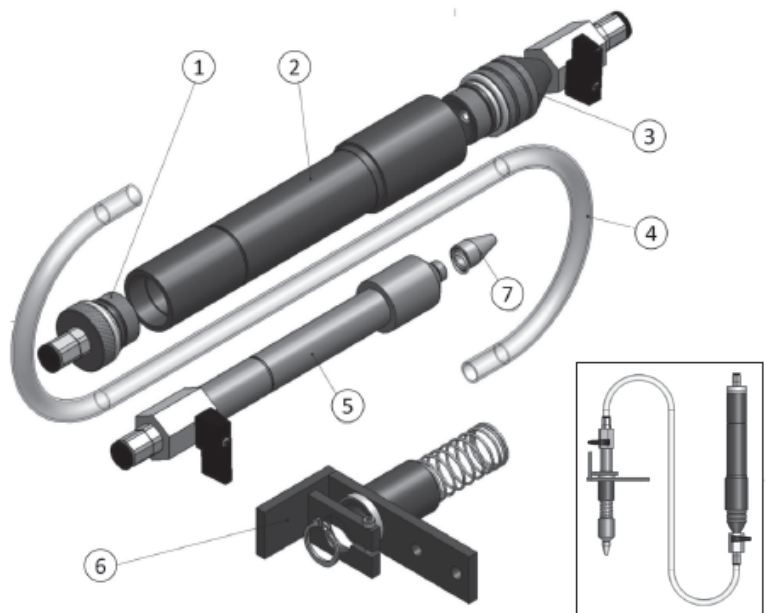

Posição	Descrição
1	Suporte de Recarga do Marcador - Traseira
2	Suporte de Recarga do Marcador – Barril
3	Suporte de Recarga do Marcador – Frente
4	Mangueira 1m
5	Barril de Montagem
6	Suporte de Montagem
7	Ponta de Marcação

Substituição do Cartucho de Recarga RS.2000

Inserir a Recarga de Tinta:

1. Desaperte a parte frontal “frente” do Suporte de Recarga.
2. Enrosque o cartucho de recarga no sentido horário, na cabeça de marcação.
3. Aperte a recarga e cabeça de marcação no Barril do Suporte de Recarga.

Nota: A agulha de perfuração está integrada no suporte de recarga e irá automaticamente furar o cartucho de recarga após inserção

